

Lowie

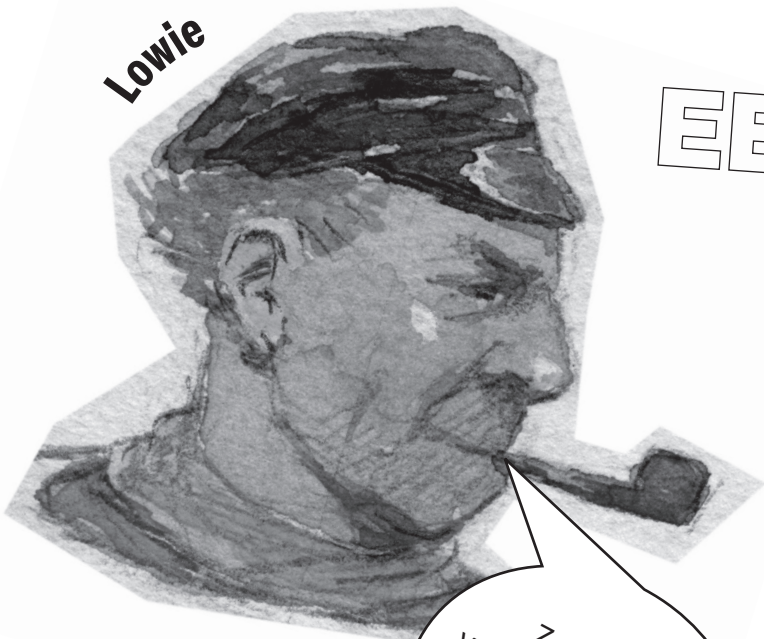

# EEN VREEMD VIS-IOEN

Zo was het vroeger: mannen en vrouwen hadden elk hun eigen taken.

Met je werk vorm je een **code**.  
Daarmee kan je nadien terug naar je eigen tijd.  
De cijfers bij je antwoorden tonen waar je de gevonden letter moet zetten.

Door een bliksem flits je 100 jaar terug naar vroeger.

En dat is goed nieuws voor visser Lowie. Want zijn kinderen zijn ziek.

Zijn zoon gaat nu niet meer mee vissen op zee. En zijn dochter kan thuis niet meer helpen.

Maar jij bent nog zo gezond als een vis.

Jij kan Lowie en zijn gezin wel helpen.

Hij woont in dat huisje buiten.

Je kan er straks op bezoek.

Maar eerst heb je nog veel werk.

Oh ja, Lowie geeft je soms gekke namen. Dat doet hij omdat hij je leuk vindt.

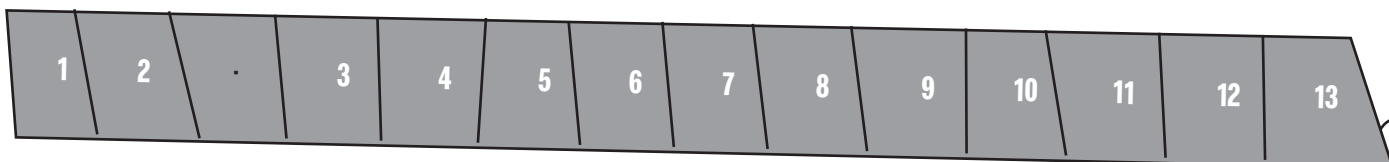

## © POTVIS VALENTIJN + VISSER IN HET VERLEDEN

Lange landrot, kijk in deze zaal maar eens rustig rond. Ik zet je pas in de volgende zaal aan het werk.

Dat **skelet** is van potvis Valentijn.  
Hij spoelde hier aan op het strand.  
En zie je die **schepen**? Vroeger voeren ze met zeilen. En nu?

En door de gaten van de **hut** zie je hoe vissers in mijn tijd op een houten schip leven.

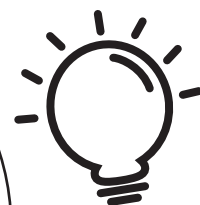

betekent dat je het antwoord niet in de zaal vindt. Je moet het zelf bedenken.



# LEVEN EN WERKEN OP ZEE

(rond het schip)

1

Potige potvis-rib,  
heb jij mijn **zeekaart** kapot geknipt?  
Hoe weet ik nu hoe ik moet varen?

Zoek de juiste kaart op de wand.  
Er ontbreekt een stuk. Welk van de drie is het?

Nummer **3**.

En duid aan op welke stukken het noorden ligt.  
Dat ligt boven-aan de kaart.

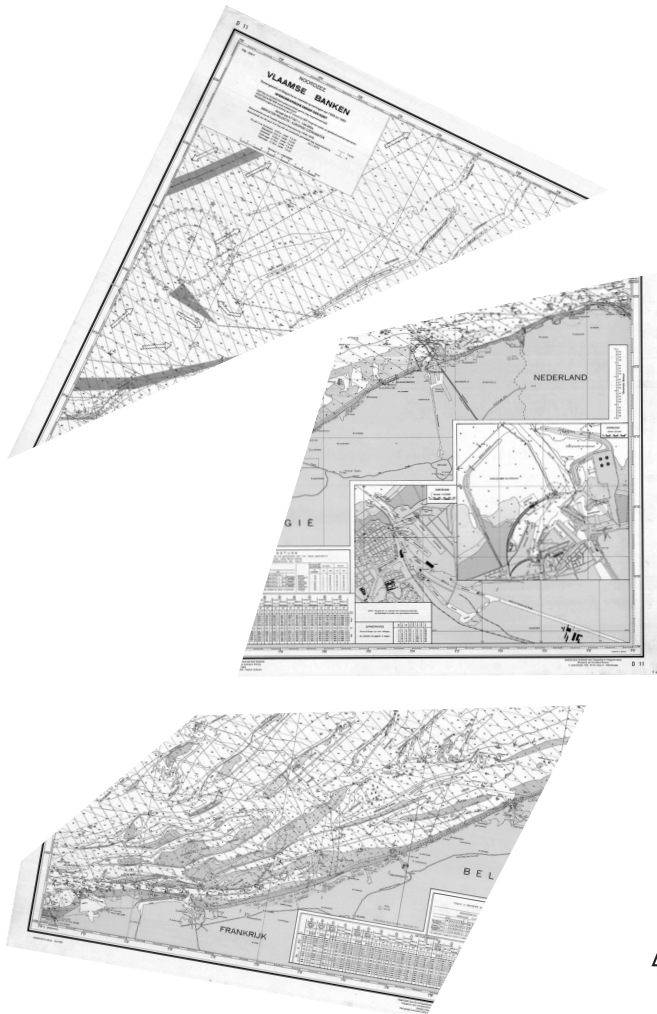

1

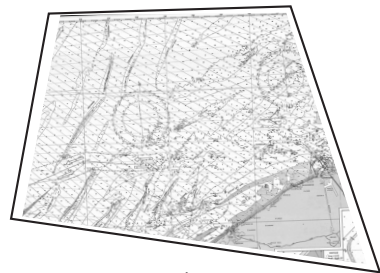

2

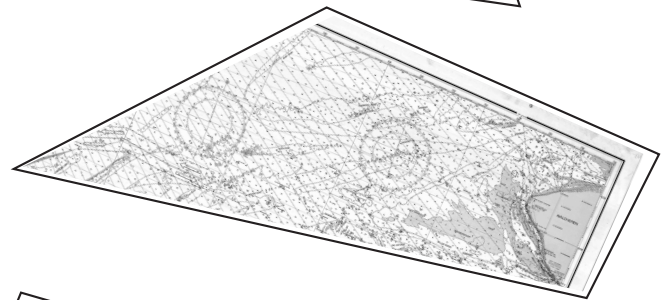

3

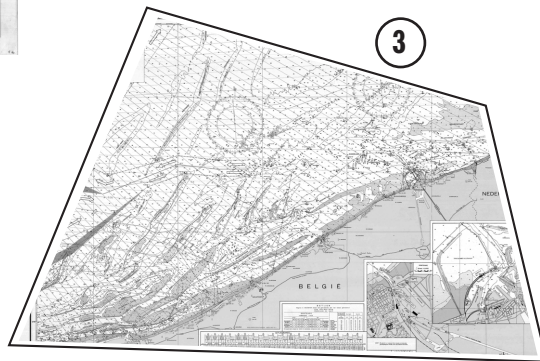

2

Vissen is **zwaar werk**, volle vismand.  
Dat zie je op de film.  
Daarna zijn we toe aan wat rust.

Zoek de prent in de kast met de fles.  
Wat doen vissers in hun vrije tijd?

Links **9**      een visser  
in zijn kooi.

En wat eet de andere visser bij zijn brood?

**5**

3

Oei, fiere zeekaart,  
er is **storm** op komst!  
De golven zijn meer dan  
10 meter hoog.  
(Dat is zo hoog als een huis!)  
De zee is soms zo gevaar-lijk!



Teken ons schip tussen de golven.  
Het is 5 meter hoog.

'Man over-boord!'  
Een visser is in het water gevallen.  
Welk rond voorwerp kan je naar hem gooien?  
Een reddings-   1  .

Hoe help je er de visser mee?



---

---

---

4

Zoek de boekjes met de foto's.  
Zoute zeilboot, dat zijn **zeemans-boekjes**.  
Alle vissers hebben er één, ik ook.  
Zo'n boekje is net een ID-kaart.

Vul je eigen boekje in.  
Teken jezelf en zet erbij hoe groot je bent.

Naam	
	Lengte
	Kleur ogen
	Kleur haar

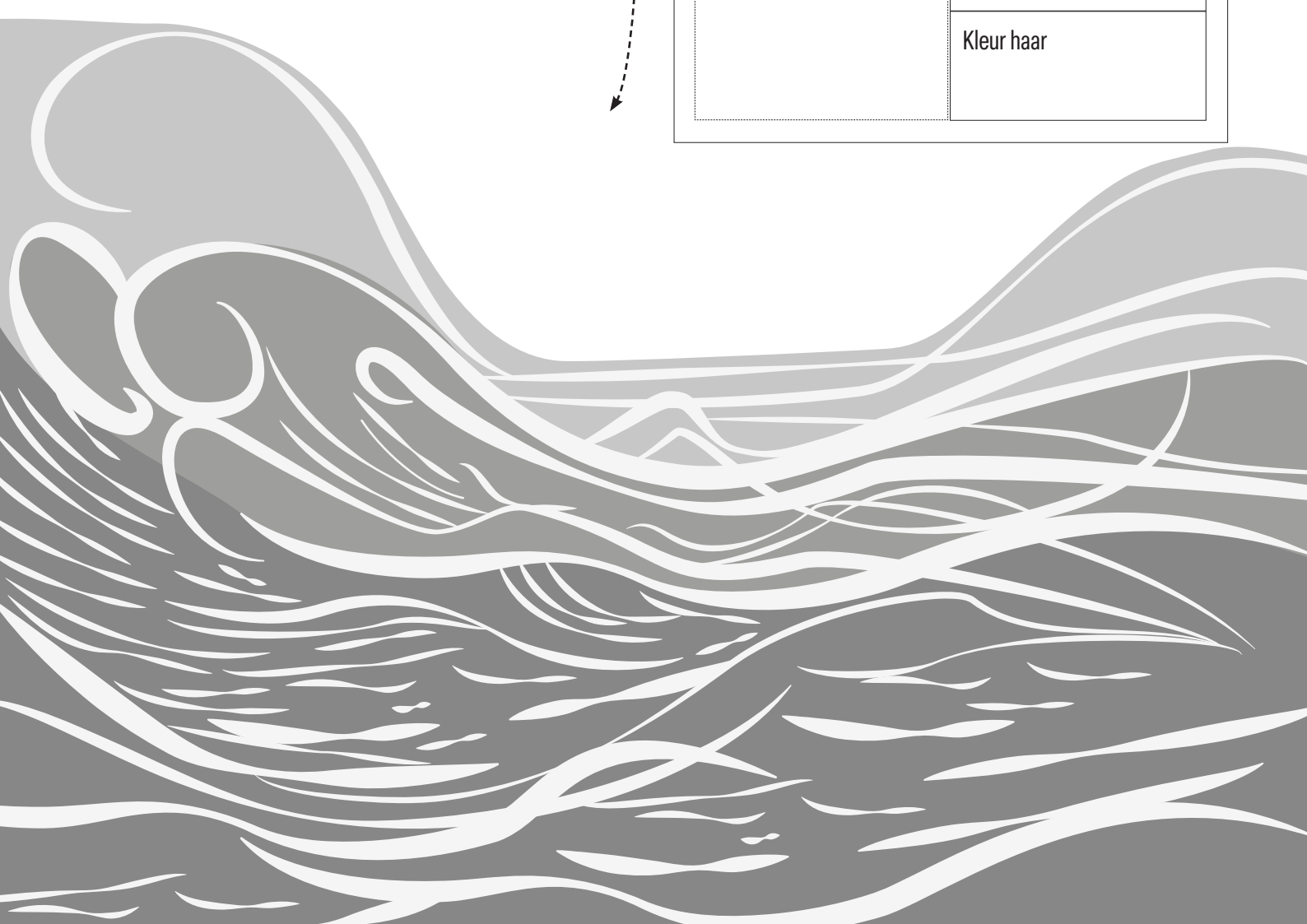

5

Koddige krabben-kop,  
heb je die gekke kleren  
nu nog aan?!!

6

Komaan, stevige seinvlag,  
haast je naar het **schip**.

Zoek de **vissers-kleren** in de kast ...  
Trek een lijn van de kleren naar de juiste naam.

- broek
- zuidwester
- wanten
- oliejas
- lange laarzen
- sjaal

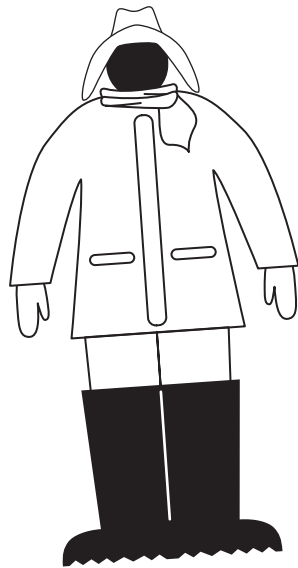

Wat is de naam van het schip?



OD staat voor **OOST-DUIN-KERKE**.

Omdat het schip vanuit die haven vertrok.

Wat is wat? Verbind de naam met de  
juiste plaats op het schip.

Trek een lijn.

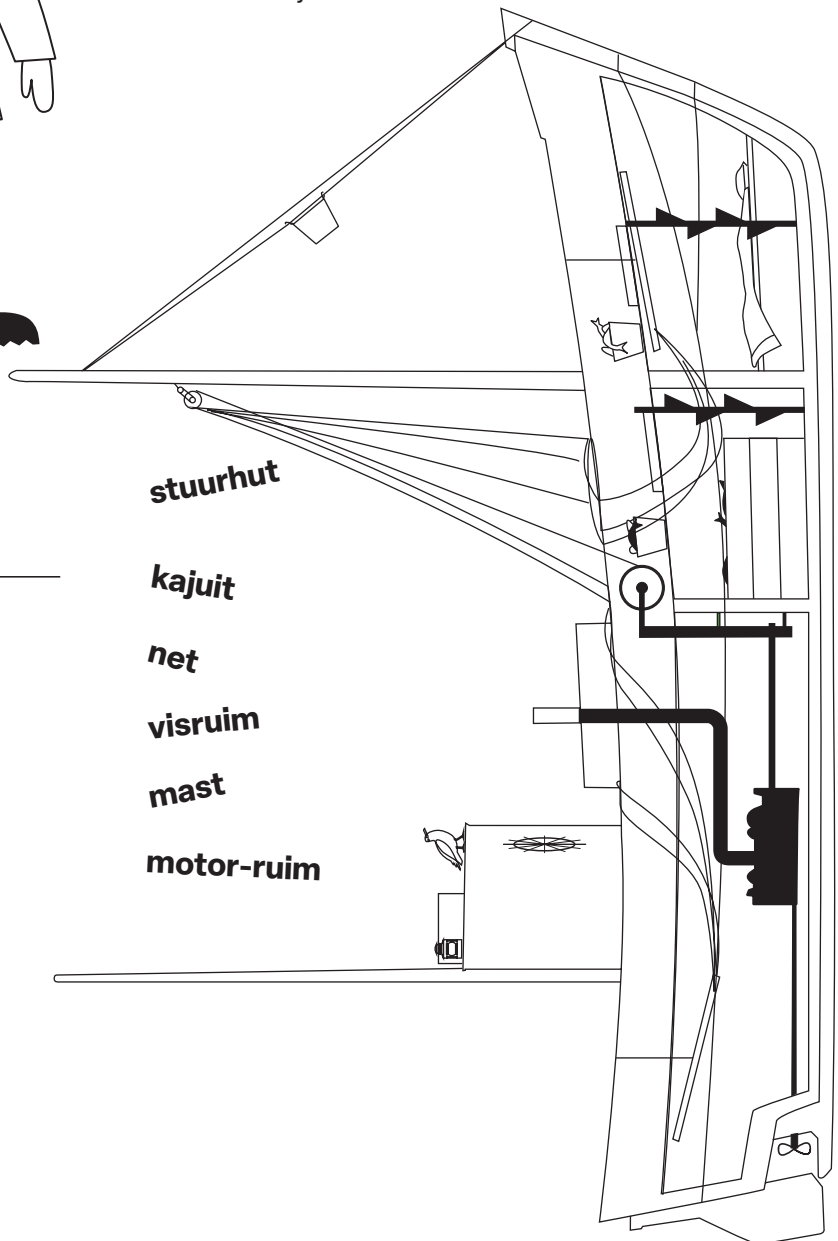

Waarom moet je die kleren aan?

Verse kleren gaan in je plunje-zak.

Zoek de mand uit metaal in de  
kleine glazen kast. Hoe heet die?

Lees het bij nummer 4.



Daarin nemen de vissers mond-  
voorraad mee voor onderweg.

En na hun reis vullen ze die mand  
met **7** voor thuis.



1  
Rosse reddings-boei,  
in mijn tijd hebben  
we nog geen gsm.  
Toch 'praten' wij ook met  
andere schepen.  
Met lampen en zelfs  
met **vlaggen**.

2  
Goed zo, gepelde platvis,  
je bent weer aan land na je eerste vangst.  
Nu moeten we de vis nog **verkopen**.

Zoek de kast met posters 'Eet vis'.

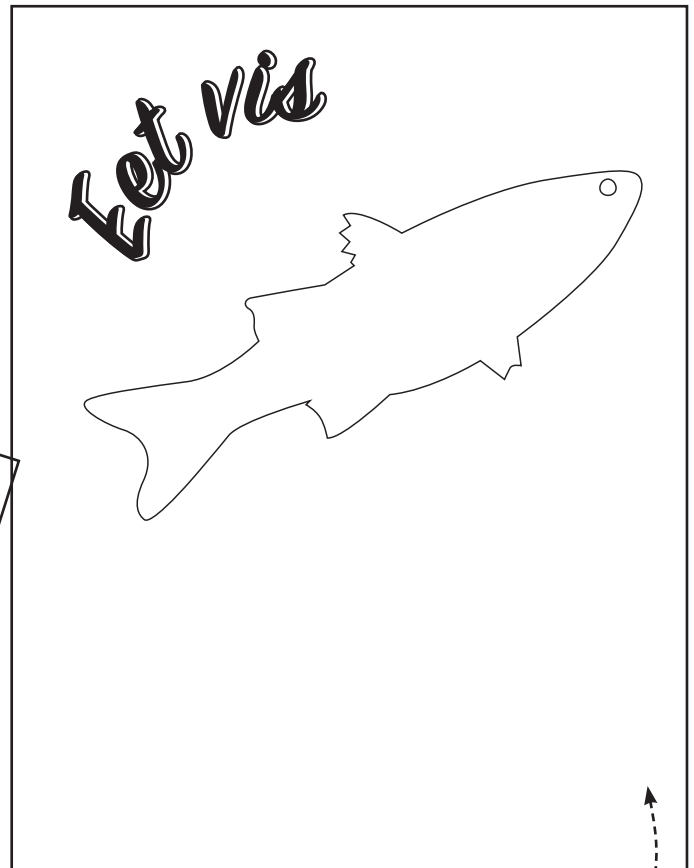

Zoek bij het school-gerief de les over vlaggen.  
Vul de vlag van de letter S aan.

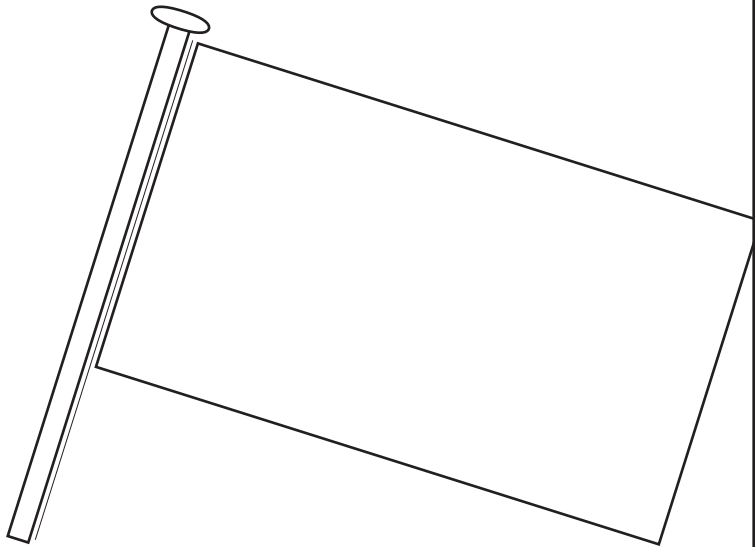

3  
Golvende visgraat, ik heb je al veel geleerd.  
Maar op de **vissers-school**  
leer je nog veel meer.

Verzin een leuke zin, om je vis aan te prijzen.  
Die moet heel goed zijn.  
Want veel vissers willen hun vis verkopen.

Wat leer je er?

Zoek het op de school-foto's en vul aan.

\_\_\_\_\_ breien.

\_\_\_\_\_ leggen.

In de mast  13

4

Water-dichte garnaal,  
ook **aan land** is er nog veel werk.  
We her-stellen de netten.  
En jij knapt ons schip op.

Bekijk de prent in de kast  
met bollen touw.

Om het schip te  
onder-houden,  
moet je het

\_\_\_\_\_

en \_\_\_\_\_

5

IJs-koude kathaai, mijn vrouw  
is een heel sterke madam.  
Nooit trunte-wunten  
Dat moet wel met mijn werk.

Zoek de foto met de 8 vrouwen.



Waarom staan ze er alleen op?

\_\_\_\_\_  
\_\_\_\_\_  
\_\_\_\_\_

Wat wil dat 'trunte-wunten' zeggen?

\_\_\_\_\_  
\_\_\_\_\_  
\_\_\_\_\_



# AQUARIA (onder het schip)

Platte potvis, in onze Noordzee leven meer dan **2000 dier-soorten**: vissen en andere dieren. Wij vangen vooral platvis en garnaal. We willen alleen grote vissen in ons net. De kleine, jonge vissen blijven beter in zee. Daar kunnen ze nog groeien en zelf jongen krijgen. Zo blijft er genoeg vis in zee, voor de natuur en voor ons.

**1** Zoek een **krab**.  
Hoeveel poten heeft hij? \_\_\_\_\_  
De voorste poten zijn net twee **8** .  
Hij knipt er zijn voedsel mee in stukken.

**2** In onze Noordzee vangen we zelfs **haaien**. Hun jongen groeien in een **ei-kapsel**, aan de touwen in het water. Teken zo'n ei-kapsel (met het jong erin). Dat kan je soms zien.

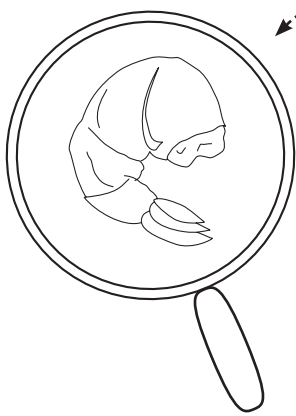
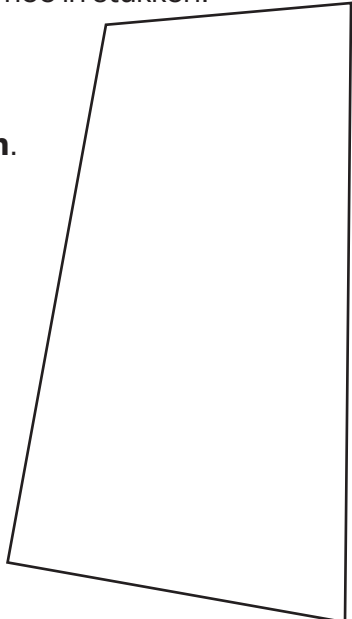

**5** Zo ziet een **garnaal** in de super-markt er meestal uit. Hij is dan gekookt en gepeld. Zoek een levende garnaal in de bak met loepen. Wat is het verschil tussen die twee?

**3** Een kabel-jauw moet minstens 35 centimeter lang zijn. Meet de **kabel-jauw** op de muur. Mag hij al gevangen worden? Ja / nee  
*Omcirkel het juiste antwoord.*

Gebruik het latje. Je moet het soms een paar keer naast elkaar leggen.

Hoe herken je een kabel-jauw? Hij heeft een dunne **2** aan zijn kin, zoals een oude man.

**4** Een tong moet minstens 25 centimeter lang zijn. Meet de **tong** aan de muur. Mag hij al gevangen worden? Ja / nee  
*Omcirkel het juiste antwoord.*

Een tong is een platvis. Hoe verbergt hij zich voor roof-dieren? Hij heeft de kleur van het **4** en \_\_\_\_\_ .

0 \_\_\_\_\_  
1 \_\_\_\_\_  
2 \_\_\_\_\_  
3 \_\_\_\_\_  
4 \_\_\_\_\_  
5 \_\_\_\_\_  
6 \_\_\_\_\_  
7 \_\_\_\_\_  
8 \_\_\_\_\_  
9 \_\_\_\_\_  
10 \_\_\_\_\_

GARNAAL IN DE NATUUR	GARNAAL IN DE SUPER-MARKT
kleur	kleur
vorm	vorm

# STRANDVISSERIJ



Vinnige vismijn, wist je dat je ook vanaf het **strand** kan vissen? Dat kan op veel manieren.

1

Varend visruim, kleed je maar warm aan. Want je gaat tot aan je buik in zee.

Een net door het water trekken of duwen dat heet 'kruien'.

Maar wij zeggen

10

Dat lees je in de tekst

'Van kruwers tot hengelaars'.

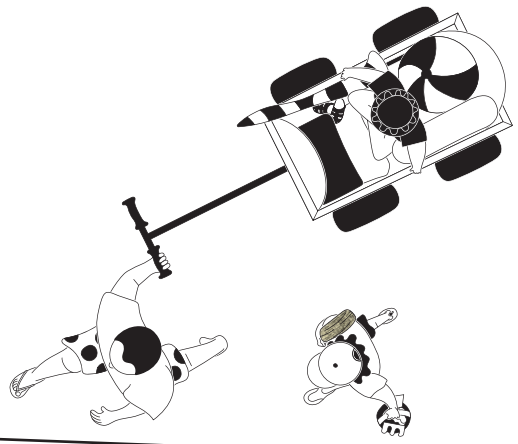
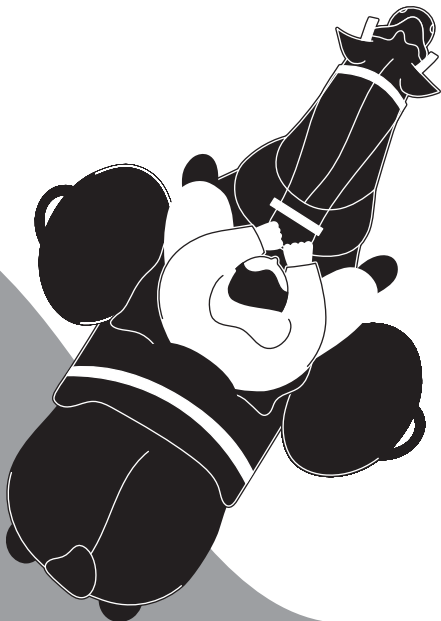

2

Rokende rondvis, het strand is altijd anders. Want het water komt op en trekt weer weg. Dat noemen we **ge-tijden**.

Bekijk de ge-tijden op de lange tafel. Bij hoogtij staat het water het hoogst, bij laagtij het laagst.

Wanneer komen de vissers met een hengel?

---

3

In mijn tijd zijn er geen **vrouwen** op het schip, natte netten-breier. Ze werken thuis en op het strand.

Zoek de foto met de vrouw. Waarmee vist ze?

---

Bekijk het filmpje erbij. Duwt of trekt ze dat?

---



4

Vissende visserspet, om te vissen met een **hengel**, moet je eerst zee-pieren vangen. Die hang je aan je haak, als aas om de vis te lokken.

Zee-pieren zitten diep in het zand, onder hoopjes zand-slierten. Kijk in de hoge kast. Wat gebruik je om zee-pieren te vangen?



- Lamp
- Zeefmand
- Spade

Zet de juiste letter in vakje 12 van je code.

## KUNSTGALERIJ



Zie je dat, zonnige zee-pier?  
Wat een mooie **kunst-werken!**  
Herken je ons?  
En misschien sta jij er ook ergens op.  
Kijk ook eens naar de lucht op de kunst-werken.  
Wanneer wordt het slecht weer?

## WAT BRENGT DE TOEKOMST?



Vers visnet, strand-jutter Aäron  
vond al deze **schatten** op het strand.  
Veel dingen ken ik niet.  
Jij wel?  
Hoe komen die plastic spullen  
toch in het water terecht?

5

De **garnaal-vissers** van ons strand zijn wereld-beroemd, slepende stormwind.

Welk dier helpt hen? \_\_\_\_\_

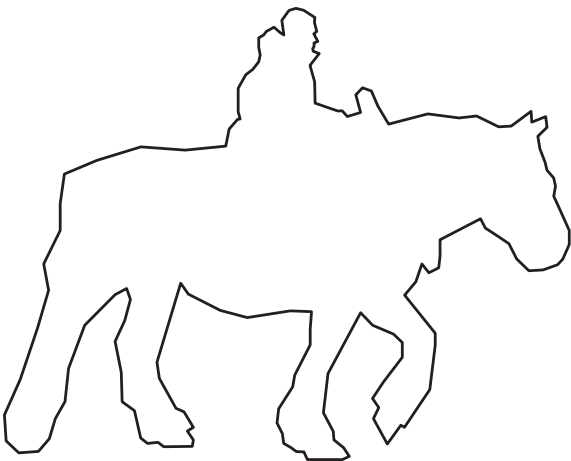

Waarin nemen de vissers de gevangen garnalen mee?

Teken en schrijf het erbij.

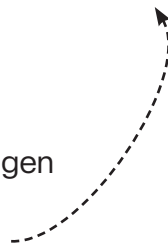

## 🎯 KINDERKAJUIT

Geboeide breinaald,  
is je **code** volledig?  
Goed bezig!  
Tip: je bent er!  
Fluister de code in het oor  
van je leerkracht.  
Zo kan je terug naar je eigen tijd.

## 🎯 VISSERSHUISJE

Bezoek ook het **huisje** buiten.  
Daar woon ik met mijn vrouw  
en kinderen.  
Is het anders dan jouw huis?  
Wat hoor je?  
We hebben ook een moestuin.  
Ruik er zeker aan de kruiden.

En onthoud wat ik  
je geleerd hebt.  
Want ook in jouw tijd zijn er  
te weinig vissers.  
Misschien kan je hen ook helpen.

Vaarwel!

